

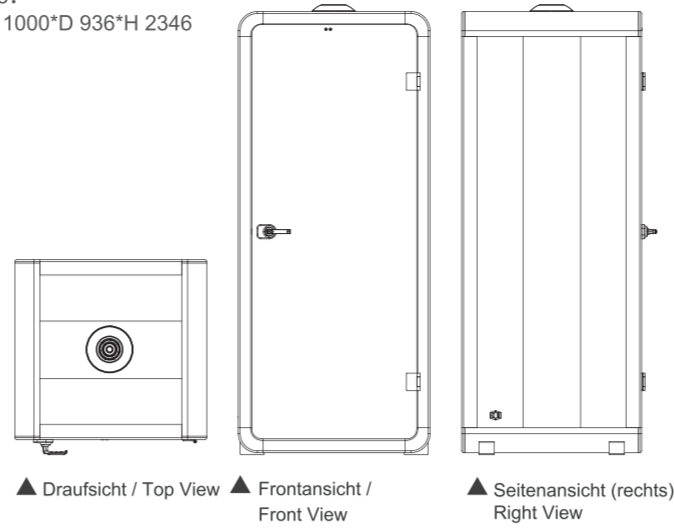

Außenmaße / External size:
B 1000*T 936*H 2346 / W 1000*D 936*H 2346
Einheit / Unit: mm



Danke, dass Sie sich für unser Produkt entschieden haben! Bitte beachten Sie die folgenden Hinweise bei der Installation:

1. Zwei Personen sollten für die Montage bereitstehen.
2. Verwenden Sie weiches Polstermaterial, um die Teile nach dem Auspacken zu stapeln, damit weder der Boden noch das Produkt beschädigt werden.
3. Vermeiden Sie es, Teile mit scharfen Gegenständen zu zerkratzen.
4. Stellen Sie sicher, dass alle aufgeführten Werkzeuge bereitstehen.
5. Prüfen Sie, ob ausreichend Platz für die Installation vorhanden ist.
6. Befolgen Sie die Montageanleitung Schritt für Schritt.

Thanks for choosing our product, please mind these tips below during the installation:

1. Two people should be prepared for the installation.
2. Please use cushioning material for stacking parts after unboxing in case of damaging floor or product.
3. Please don't scratch any piece with a sharp tool.
4. Please check all listed tools are prepared.
5. Please check the space for installation is sufficient.
6. Please follow the step by number to build.

SCHALTPLAN / CIRCUIT DIAGRAM

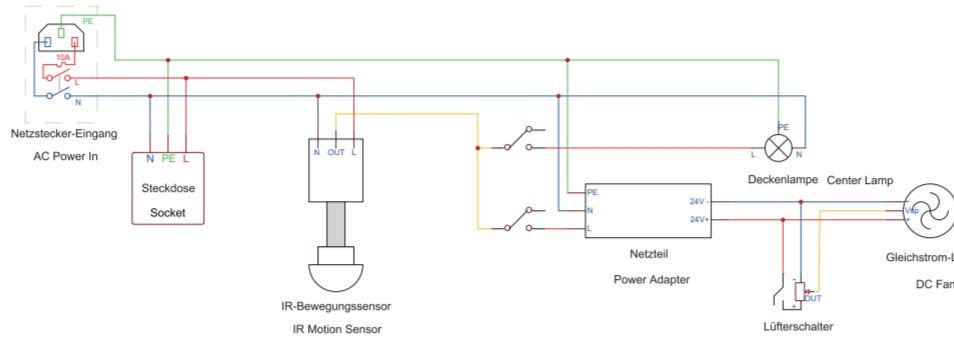

PRODUKTEINFÜHRUNG / PRODUCT INTRODUCTION

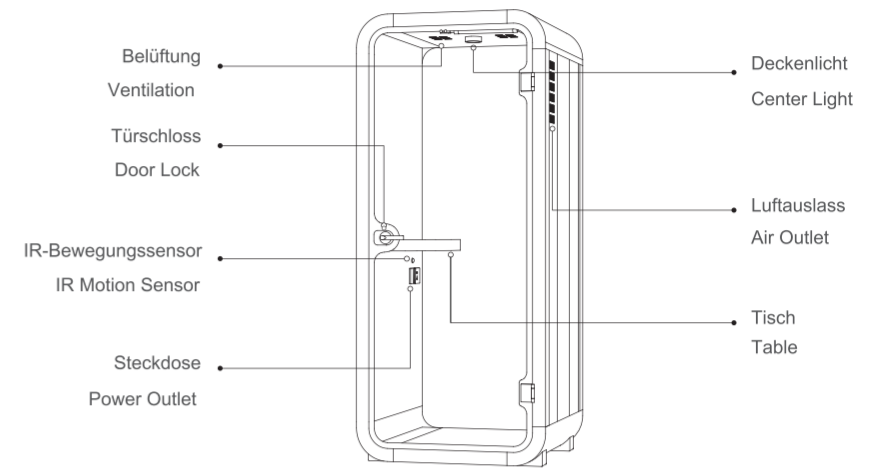

ACOUSTIC POD Model S

USER INSTRUCTION

Montageanleitung für Akustik-Kabinen (XR/SR/AR/VR)



KOMPONENTENLISTE / PART LIST

Nummerierungssystem

- A-00 Aluminium / Aluminim
- B-00 Kohlefaserplatte / Carbon Plastic Panel
- C-00 Glas / Glass
- D-00 Beschläge / Metal Hardware
- E-00 Innenausstattung / Upholstery
- F-00 Elektrik / Electronics
- G-00 Dichtungstreifen / Seal Strip
- H-00 Zubehör / Accessory
- Y-00 Werkzeuge / Tools

Y-00 Werkzeuge / Tools

Code	Description	Qty.	Preview
Y-01	Torx-Schlüssel Torx Wrench	1	
Y-02	Gummihammer Rubber Mallet	1	
Y-03	Kunststoffhebel Plastic Crowbar	1	
Y-06	Vakuumgriff Vacuum Handle	4	

A-00 Aluminium / Aluminim

Code	Description	Qty.	Preview
A-01	Oberer Bogenbalken (L) Arc Beam-Upper (L)	1	
A-02	Oberer Bogenbalken (R) Arc Beam-Upper (R)	1	
A-03	Unterer Bogenbalken (L) Arc Beam-Lower (L)	1	
A-04	Unterer Bogenbalken (R) Arc Beam-Lower (R)	1	
A-05	Vorderrahmen oben Front Frame-Upper	1	
A-06	Hinterrahmen oben Rear Frame-Upper	1	
A-07	Vorderrahmen unten Front Frame-Lower	1	
A-08	Hinterrahmen unten Rear Frame-Lower	1	
A-09	Vorderrahmen (L) Front Frame (L)	1	
A-10	Hinterrahmen (L) Rear Frame (L)	1	
A-11	Vorderrahmen (R) Front Frame (R)	1	
A-12	Hinterrahmen (R) Rear Frame (R)	1	
A-15-22	Eckabdeckung Corner Cover	8	

B-00 Kohlefaserplatte / Carbon Plastic Panel

Code	Description	Qty.	Preview
B11-13	Seitenplatte (L) Side Panel (L)	3	
B21-23	Seitenplatte (R) Side Panel (R)	3	
B31-33	Deckplatte Top Panel	3	
B41-43	Bodenplatte Bottom Panel	3	
B51-55	Verstärkte Bodenplatte Reinforced Floor Panel	4/5	

C-00 Glas / Glass

Code	Description	Qty.	Preview
C-02	Tür Door	1	
C-05	Rückwand aus Glas (Mitte) Glass wall-Rear (M)	1	

D-00 Beschläge / Metal Hardware

Code	Description	Qty.	Preview
D-03	Türgriff Door Handle	1	
D-04	Türschließer Door Closer	1	

E-00 Innenausstattung / Upholstery

Code	Description	Qty.	Preview
E-11	Akustikplatte (L) Acoustic Panel (L)	1	
E-21	Akustikplatte (R) Acoustic Panel (R)	1	
E-31	Akustik-Deckenplatte (L) Acoustic Ceiling Panel (L)	1	
E-51	Teppich Carpet	1	

F-00 Elektrik / Electronics

Code	Description	Qty.	Preview
F-01	Strom- und Schalterpanel Power&Switch Panel	1	
F-09	IR-Bewegungssensor IR Motion Sensor	1	
F-10	Deckenlampe Center Lamp	1	

G-00 Dichtungstreifen / Seal Strip

Code	Description	Qty.	Preview
G-01	Silikon-Dichtungstreifen Silicone Seal Strip	1	
G-10	D-förmige Gummidichtung (1) D-shaped Rubber Seal (1)	1	

H-00 Zubehör / Accessory

Code	Description	Qty.	Preview
H-01	Stromkabel Power Cord	1	
H-02	Schraubenloch-Aufkleber Screw Hole Sticker	16	
H-03	Sicherheitshammer Safety Hammer	1	
H-07	EVA-Aufkleber EVA Sticker	4	
H-08	Akustikplattenloch-Abdeckung Acoustic Panel Hole Cover	10	

MONTAGEANLEITUNG / ASSEMBLY INSTRUCTIONS

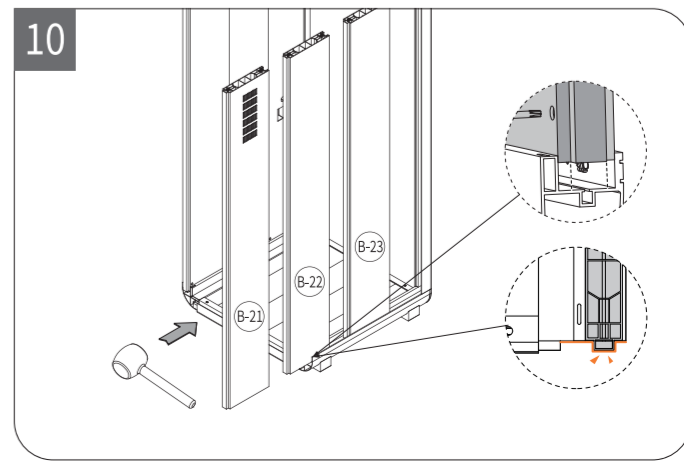
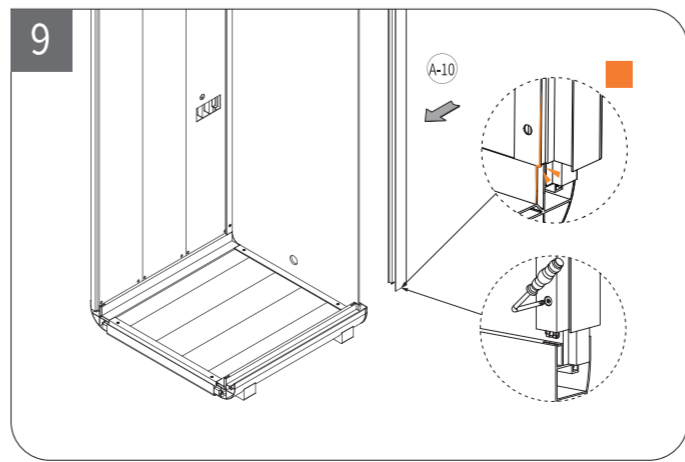
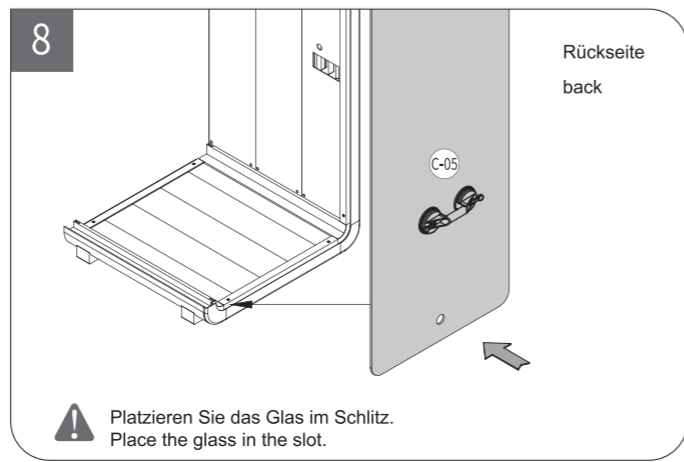
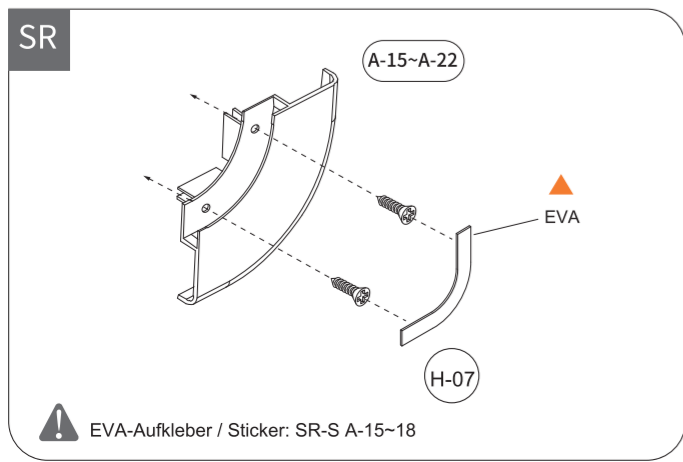
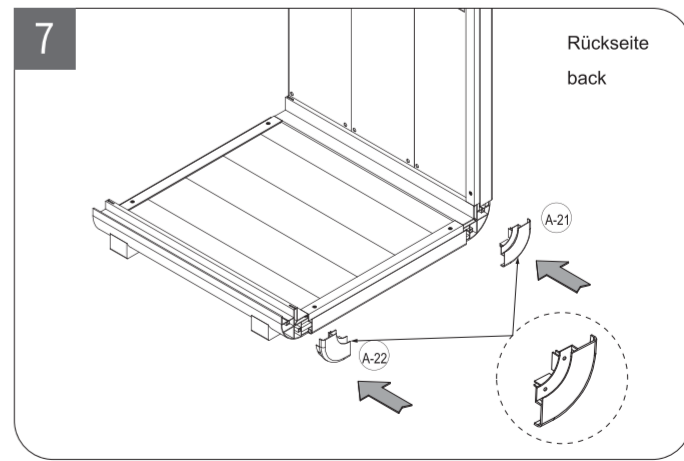
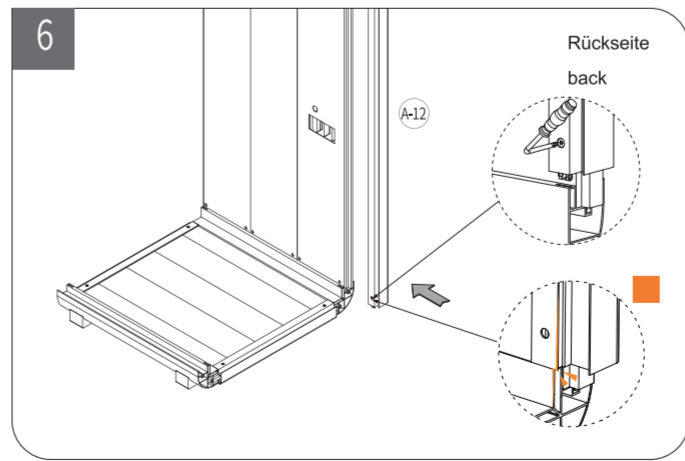
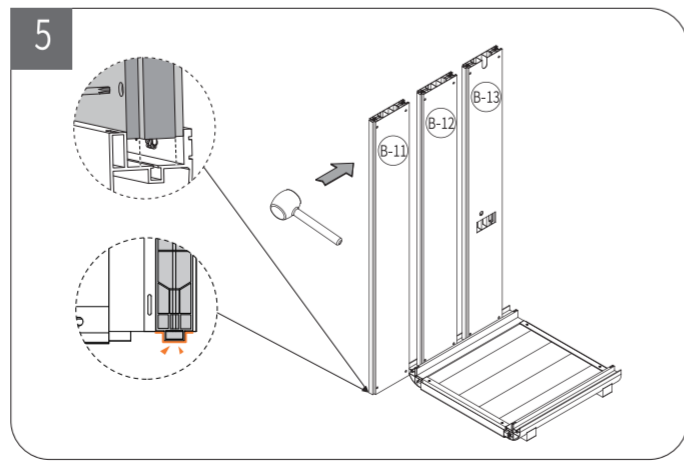
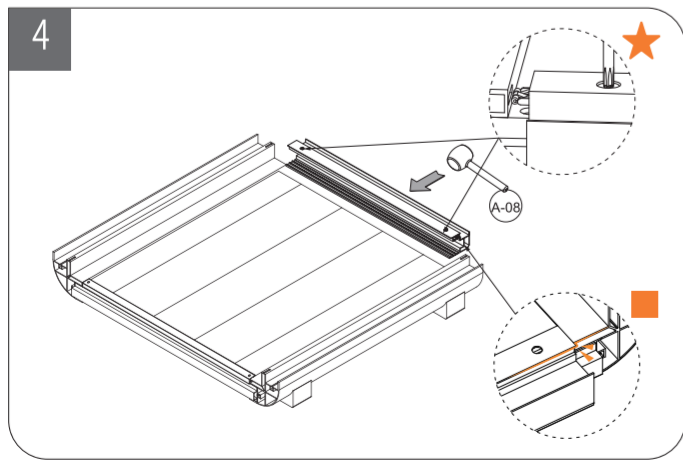
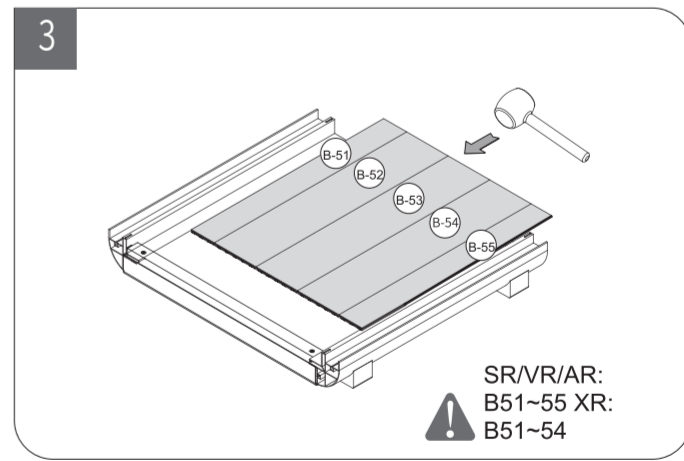
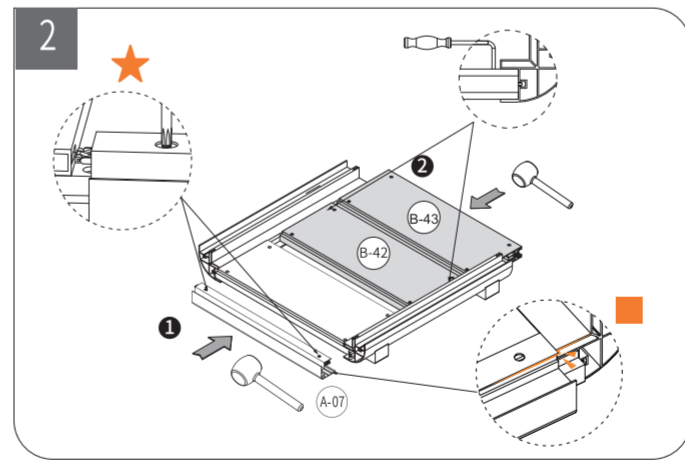
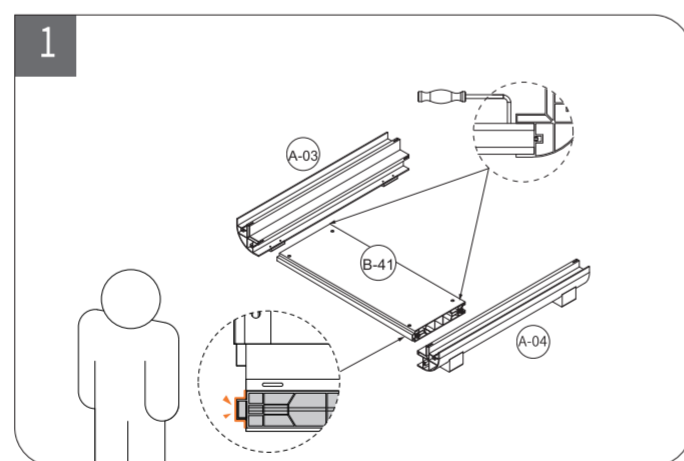
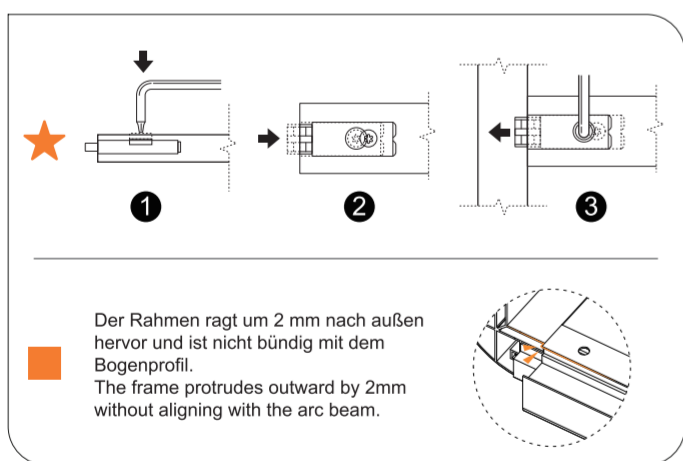

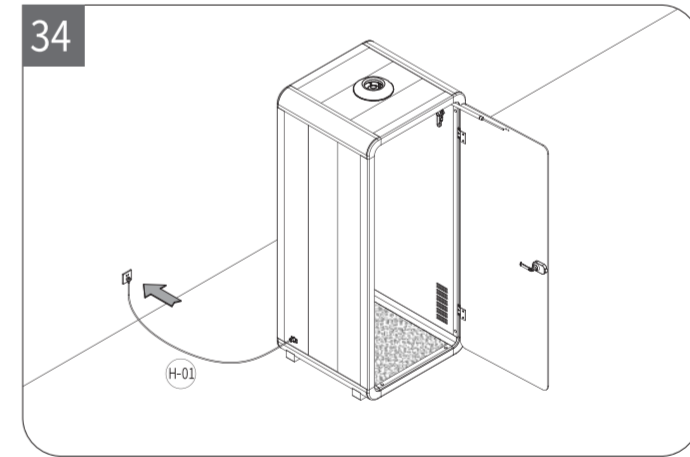
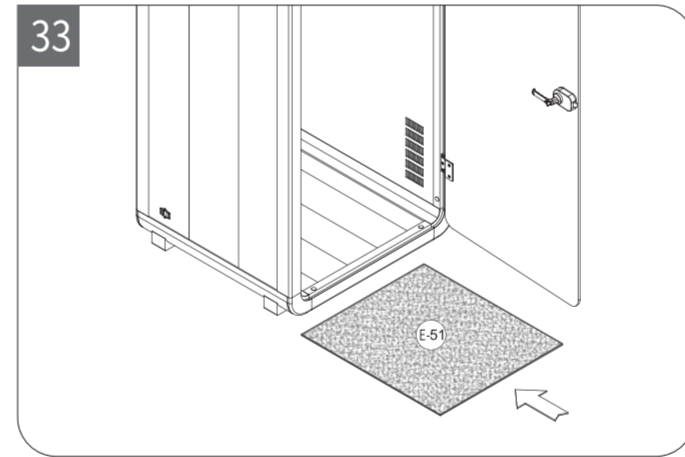
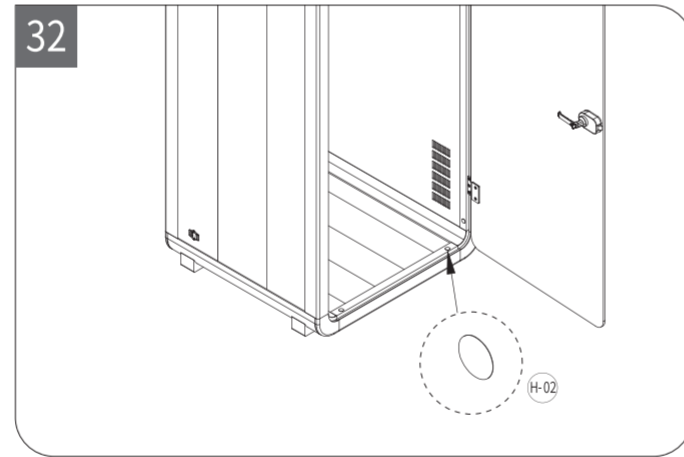
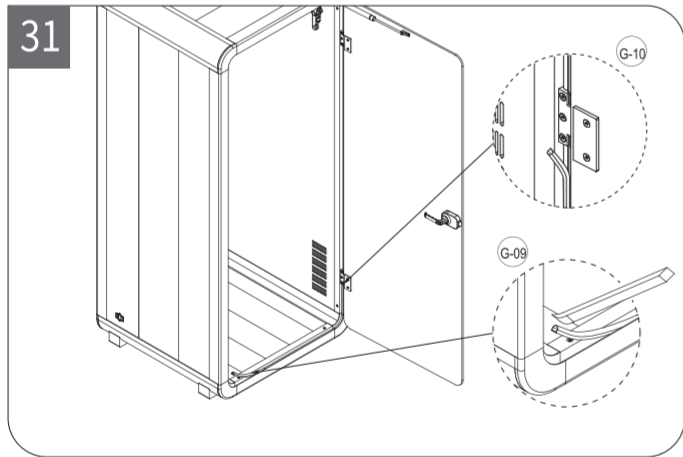
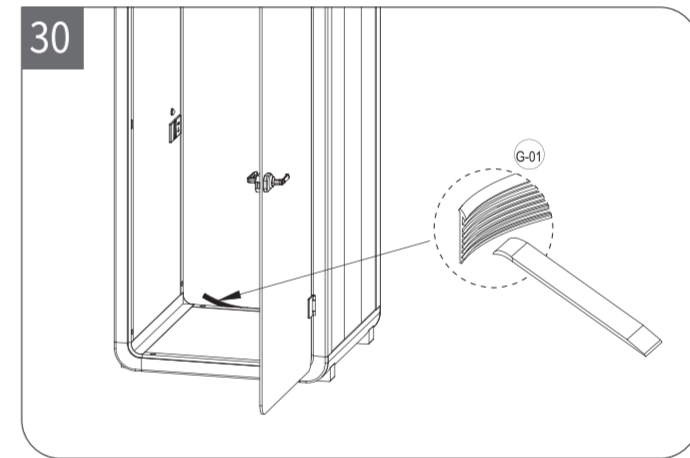
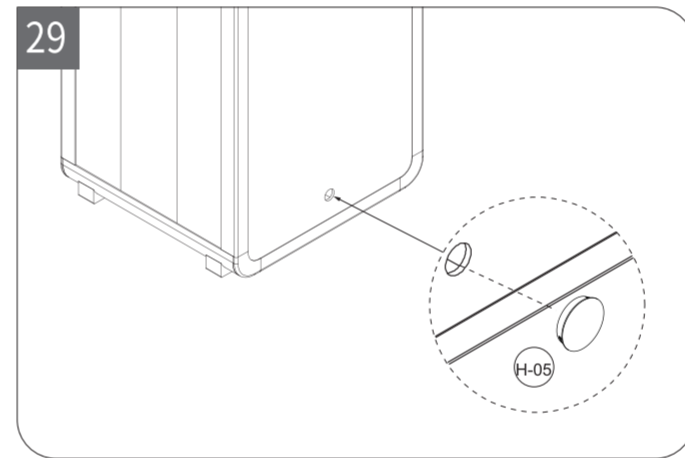
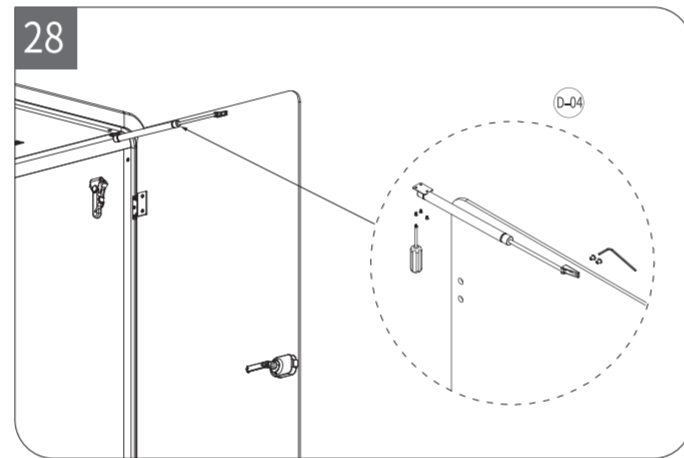
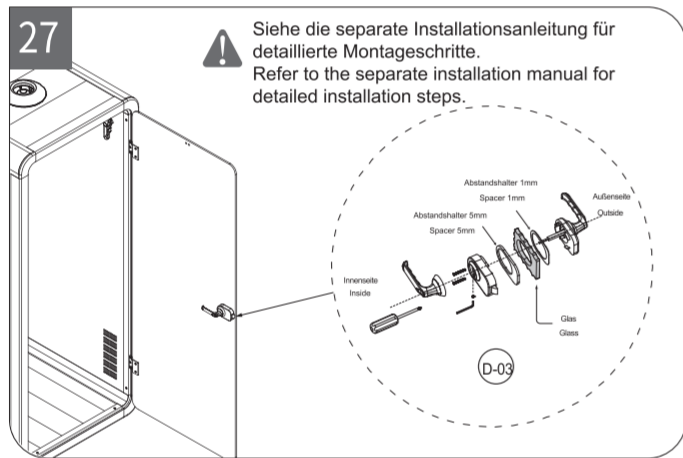
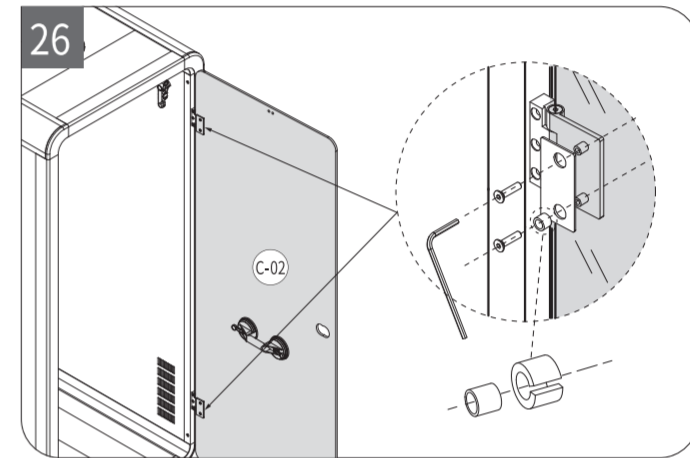
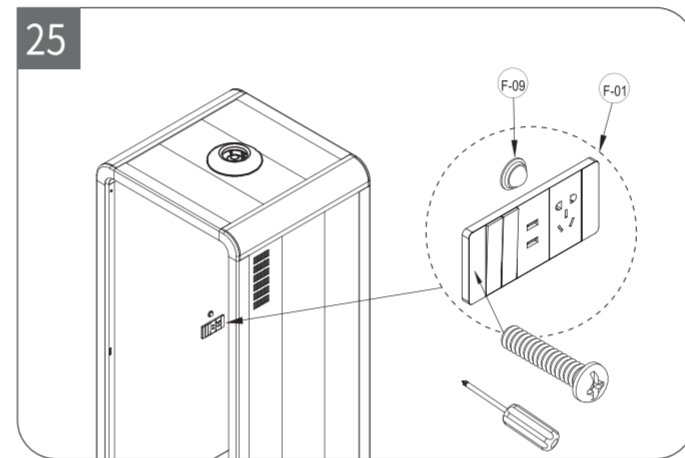
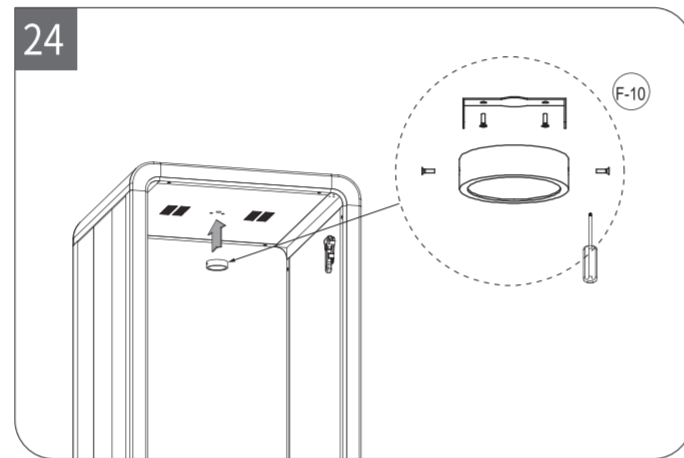
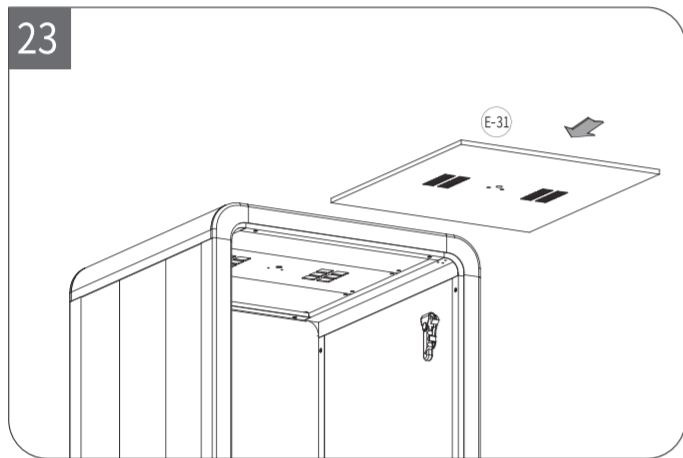
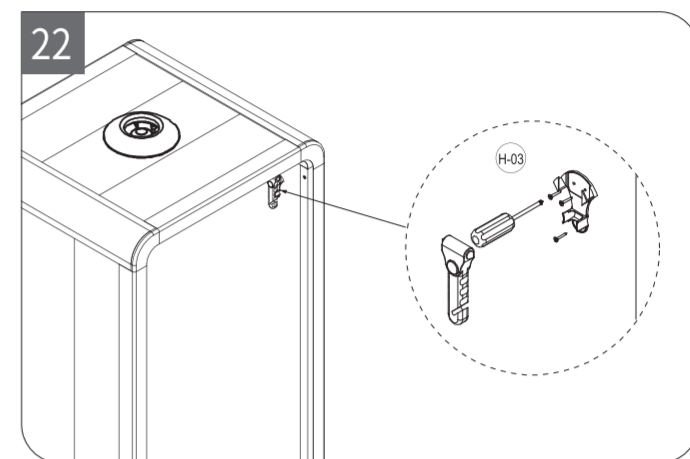
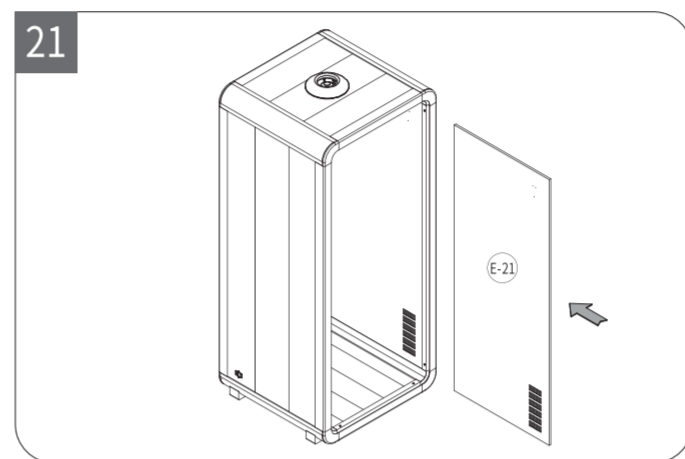
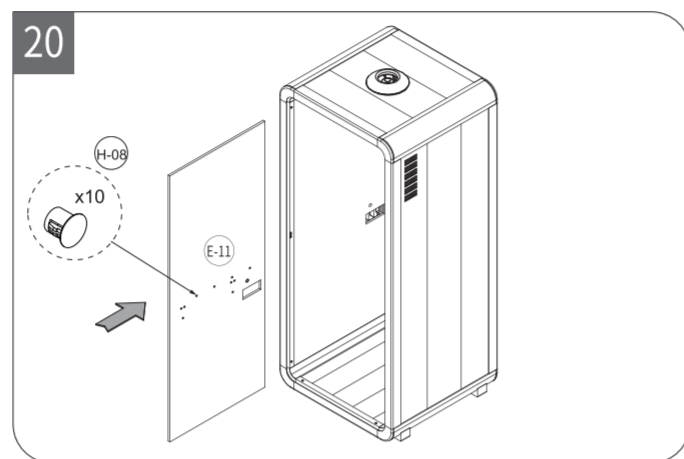
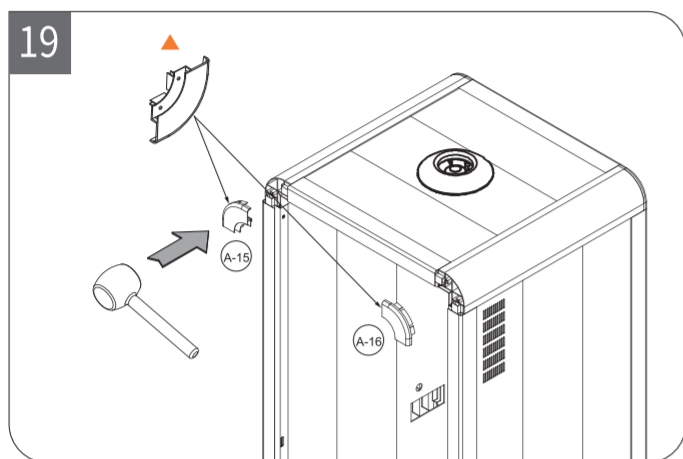
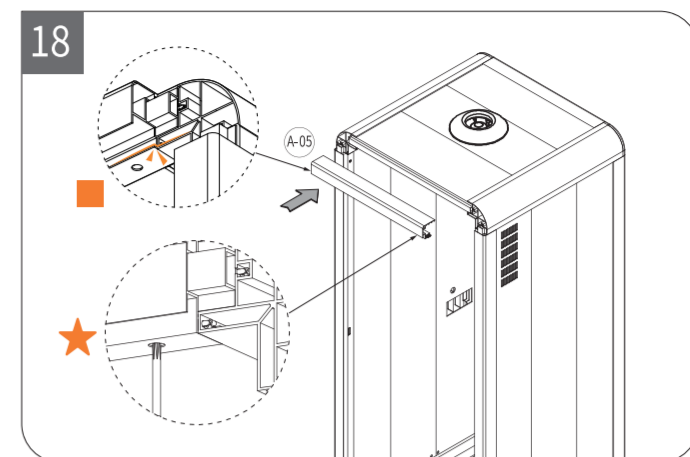
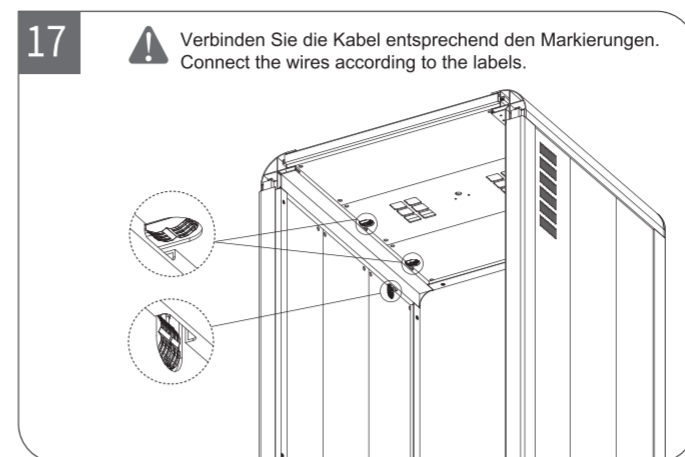
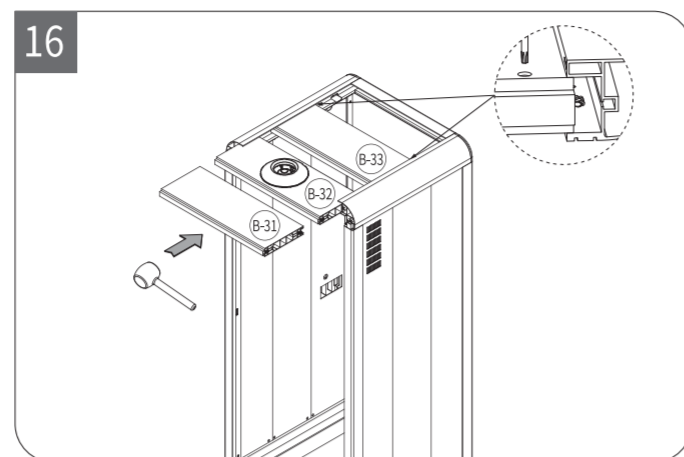
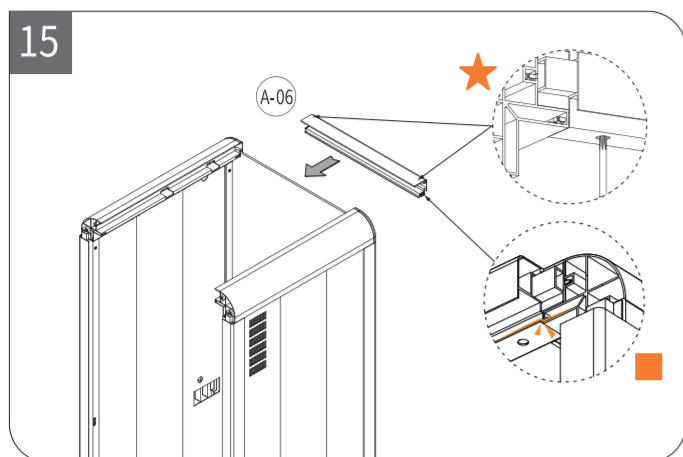
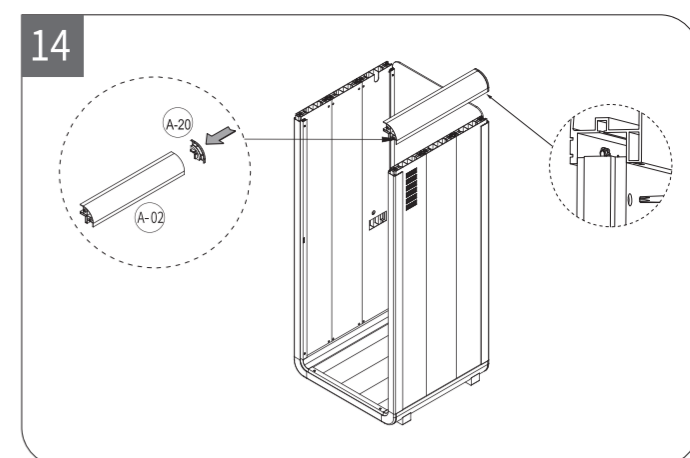
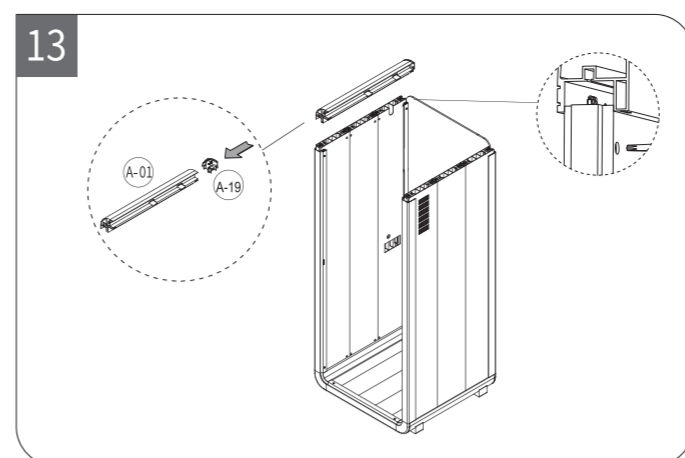
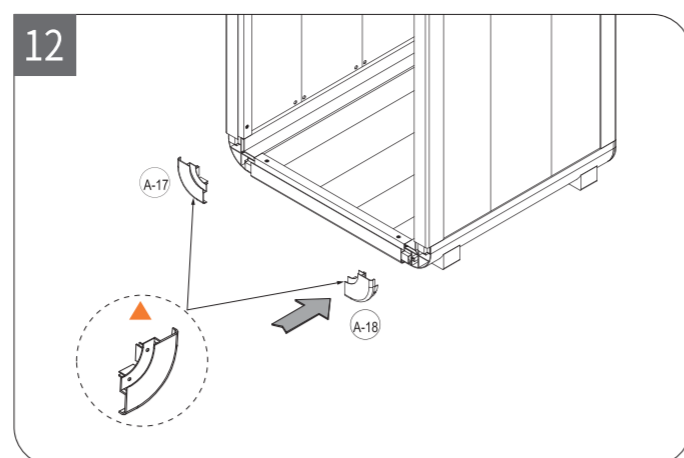
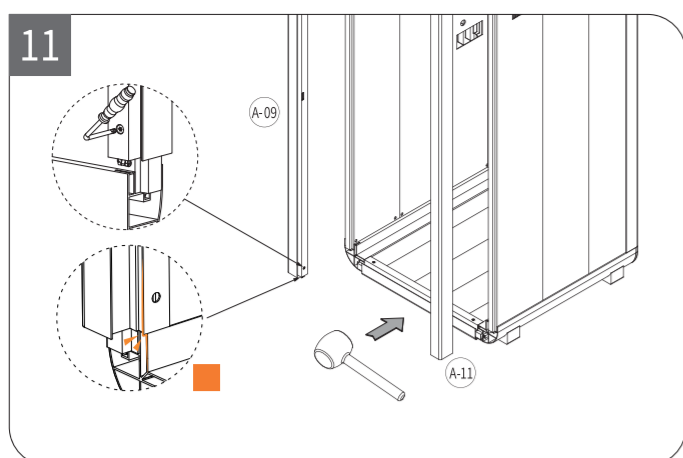

ST-01 TISCH / TABLE

ST-02 TISCH / TABLE

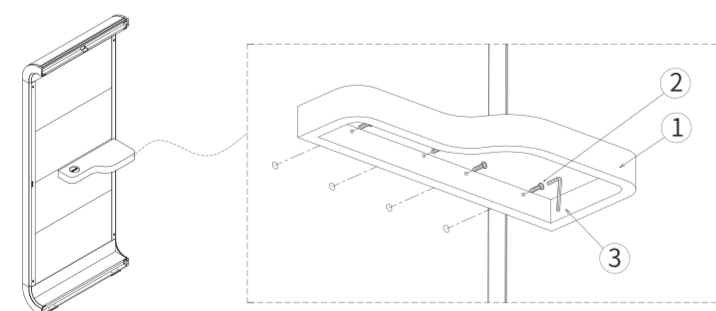

STEP 1

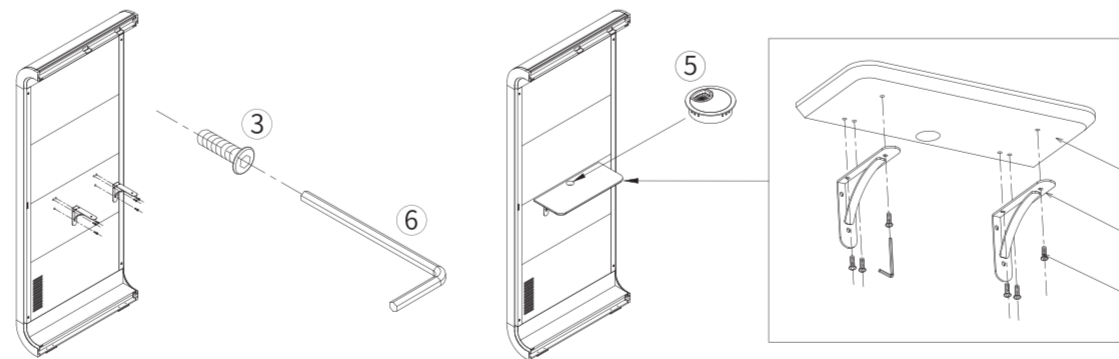

STEP 2

Part list ST-01

Code	Description	Qty.
1	Tisch / Counter	1
2	Schraube M6*60mm / Screw M6*60mm	4
3	Innensechskantschlüssel / Allen Wrench	1

Part list ST-02

Code	Description	Qty.
1	Tisch / Counter	1
2	Tischplattenhalterung / Bracket	2
3	Schraube M6*35mm / Screw M6*35mm	6
4	Schraube M6*25mm / Screw M6*25mm	6
5	Kabeldurchführung / Grommet	1
6	Innensechskantschlüssel / Allen Werch	1

VORSICHTSMAßNAHMEN / CAUTIONS

- Warnung:**
- Verwenden Sie keine elektronischen Geräte mit einer Leistung von über 1000 W, um Überlastungen zu vermeiden.
 - Benutzen Sie das Produkt nicht, wenn die Lüftungskanäle blockiert sind.
 - Halten Sie die Lüftungskanäle frei von Fremdkörpern und Schmutz.
 - Schützen Sie alle elektrischen Komponenten vor Beschädigungen, die zu einem elektrischen Leck führen könnten.
 - Modifizieren Sie dieses Produkt nicht im Falle eines Kurzschlusses.
 - Zerkratzen Sie Glas nicht mit scharfen Gegenständen.
 - Rauchen Sie nicht und entzünden Sie kein Feuer in der Kabine.
 - Fixieren Sie stets die Rollen in der festen Position.
 - Trennen Sie das Produkt vor jeglicher Reinigung, Wartung oder Demontage vom Stromnetz.
 - Verwenden Sie das Produkt nicht, wenn die Lüftung nicht funktioniert.

- Klettern Sie nicht auf das Produkt und stellen Sie keine Last auf die Oberseite.
- Verwenden Sie dieses Produkt nicht in einer Umgebung mit einem Sauerstoffgehalt von weniger als 20 %.
- Schlagen Sie die Tür nicht zu.
- Nutzen Sie dieses Produkt nicht im Außenbereich.

- Wartung & Pflege:**
- Wenden Sie sich an autorisiertes Fachpersonal für Reparaturen, führen Sie keine eigenständigen Arbeiten ohne offizielle Anweisung durch.
 - Stellen Sie keine Gegenstände mit einem Gewicht über 10 kg auf den Tisch.
 - Schalten Sie die Stromzufuhr sofort ab, wenn eine Fehlfunktion auftritt.

- Maintenance & Care**
- Please contact authorized personnel for repairing, don't operate without official instruction.
 - Do not put anything heavier than 10kg on the desk.
 - Cut off the power immediately if any malfunction occurs.

- Problem & Lösung:**
- Wenn Strom an den Steckdosen, Ventilator oder Lampe nicht funktioniert:
- Stellen Sie sicher, dass das Netzkabel ordnungsgemäß eingesteckt ist.
 - Prüfen Sie, ob die Sicherung durchgebrannt ist.
 - Überprüfen Sie, ob die Kabelklemmen korrekt und fest gemäß der Beschriftung verbunden sind.

- Problem & Solution**
- In case of no power from the power outlets and the fan or lamp doesn't work.
- Make sure the power cord is plugged in properly.
 - Check if the fuse is burnt out.
 - Check that the wire terminal is firmly connected to the wire following the correct label.

- Warning:**
- Do not use any electronics exceeding 1000W in case of overload.
 - Do not use the product if the ventilation channels are blocked, keep the ventilation channels free foreign objects and debris.
 - Protect all electric hardware from damage, which could cause electrical leakage.
 - Do not modify the product in case of a short circuit.
 - Do not scratch glass with any sharp object.
 - Do not smoke or light fires in the pod.
 - Always set the caster to the non-moving state.
 - Disconnect the power cord from the power outlet before starting any cleaning, maintenance, or disassembly procedures.
 - Do not use the product if the ventilation is not functioning.

- Do not climbing on top of the product or place any load on the top of the product.
- Do not use this product in an environment with oxygen concentration lower than 20%.
- Do not slam the door.
- Do not use this product outdoors.