



COMBUS

EN Assembly scheme | DE Aufbauanleitung | FR Schéma d'assemblage

| | | |
|---|---|---|
|  00:05 |  x1 |  |
|---|---|---|

instructions.narbutas.com

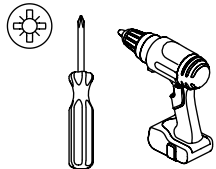
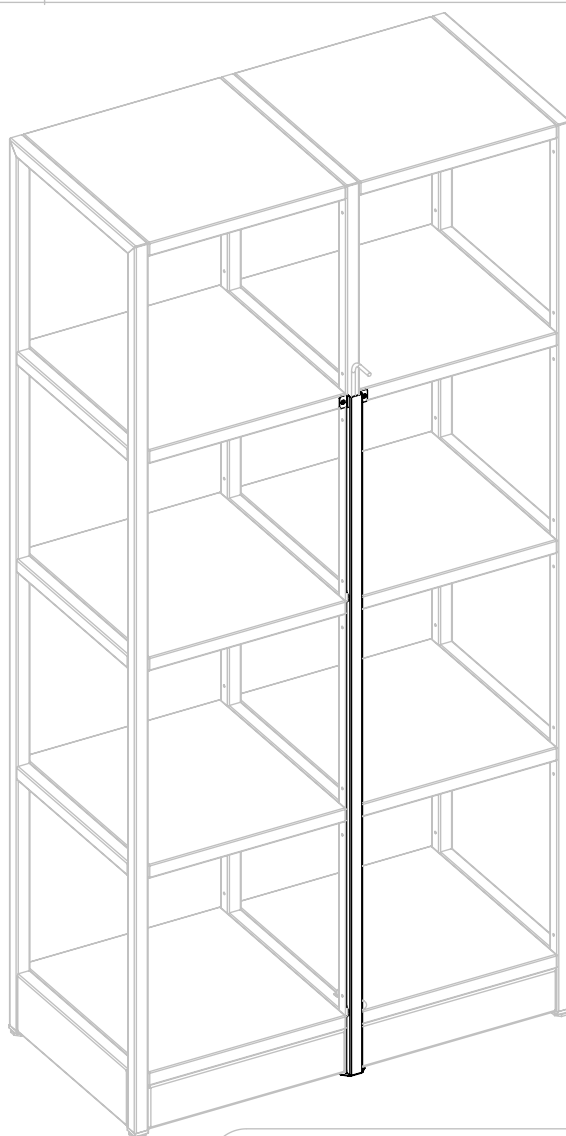

Example of the combination. Specific combination (wide, height, storage components type) depends on order option and chosen accessories.

Beispiel für eine Kombination. Die konkrete Kombination (Breite, Höhe, Art der Ablagen) hängt von der Wahl der Komponenten und den Bestelloptionen ab.

Exemple de combinaison. La combinaison spécifique (largeur, hauteur, type d'éléments de rangement) dépend de l'option de commande et des éléments choisis.



i

Set of storage components depends on order option and chosen accessories. Instructions for other options provided with other packages.
Das Set der Ablagen hängt von den Bestelloptionen und dem gewählten Zubehör ab. Die Anleitungen für andere Optionen liegen den jeweiligen Packungen bei.
Le jeu d'éléments de rangement dépend de l'option de commande et des accessoires choisis. Les instructions pour les autres options sont fournies dans leur emballage.

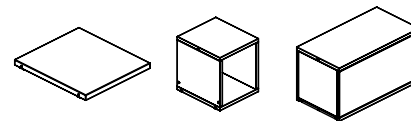
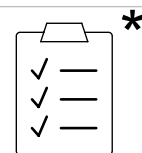

The cable is routed through a metal tray down to the central frame and further out through the plinth.

The power socket block can be hidden under any bottom shelf and you can run a cable through the special cut-outs in the plinth.

After the assembly, if needed, the power socket block can be easily accessed by removing the bottom shelf.

It is not possible to access the power socket block when it is placed under the shelf box or cabinet with drawer.

Das Kabel läuft durch einen Kabelkanal aus Metall bis zum zentralen Rahmen nach unten und dann über den Sockel nach außen.

Die Steckdosenleiste kann unter jedem Bodenregalbrett verborgen werden und das Kabel wird durch spezielle Einschnitte im Sockel herausgeführt.

Nach der Montage kann die Steckdosenleiste bei Bedarf einfach erreicht werden, indem das unterste Regalbrett entfernt wird.

Es ist nicht möglich, auf die Steckdosen zuzugreifen, wenn diese unter dem Schrank mit Schubfach oder der Regalbox platziert werden.

Le câble est acheminé à travers une goulotte métallique jusqu'au cadre central, puis à travers la plinthe.

Le bloc de prises de courant peut être dissimulé sous n'importe quelle étagère inférieure et vous pouvez faire passer un câble à travers les découpes spéciales de la plinthe.

Après l'assemblage, si nécessaire, le bloc de prises de courant est facilement accessible en retirant la tablette inférieure. Il n'est pas possible d'accéder au bloc de prises de courant lorsqu'il est placé sous le caisson d'étagère ou l'armoire avec tiroir.

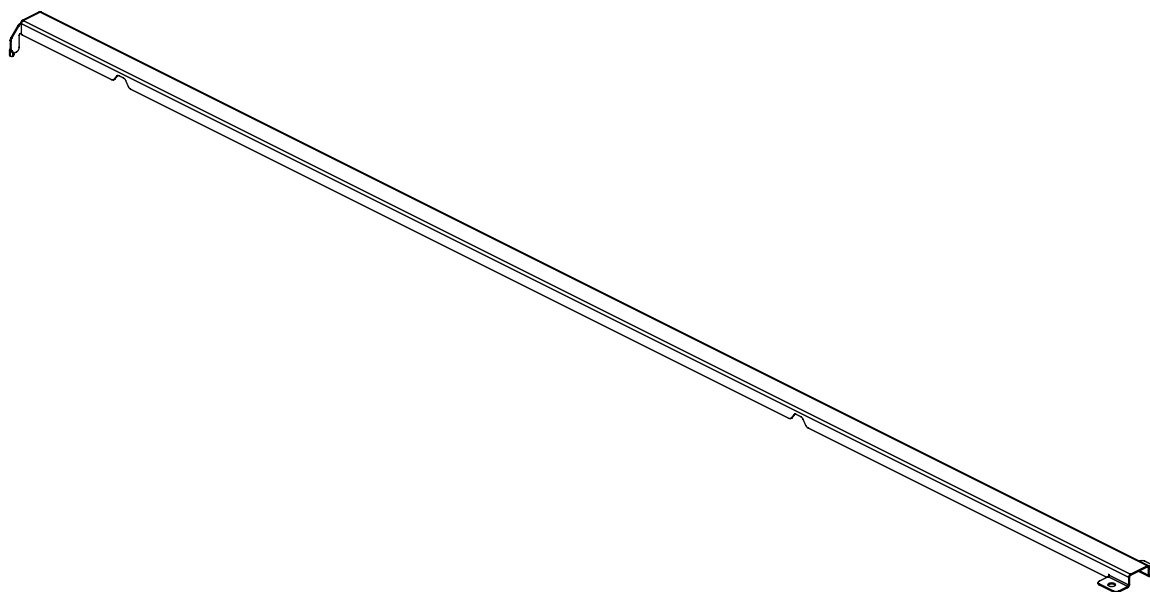

a - x1

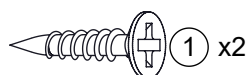

3.5x15 K
M42A0012

1

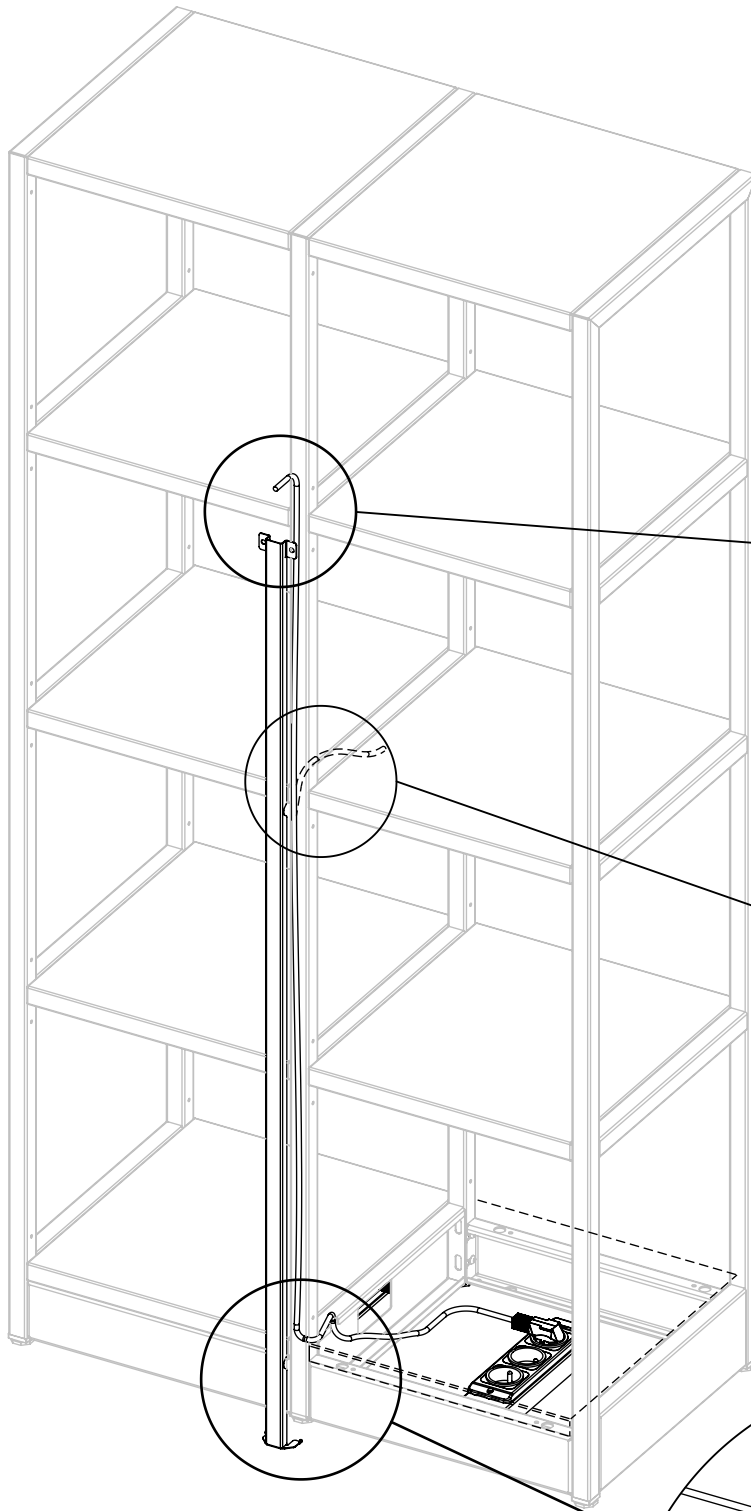

Options for installation
Optionen für die Montage
Options d'installation

A

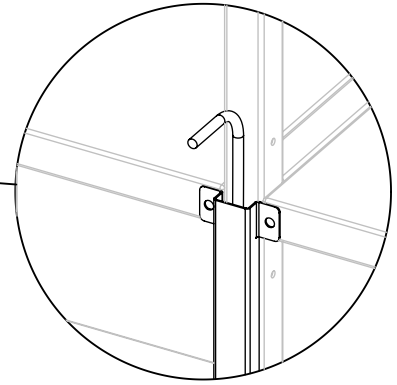

B

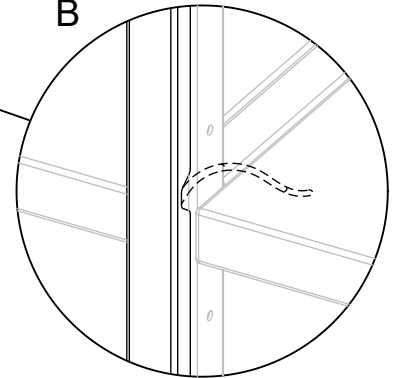

a

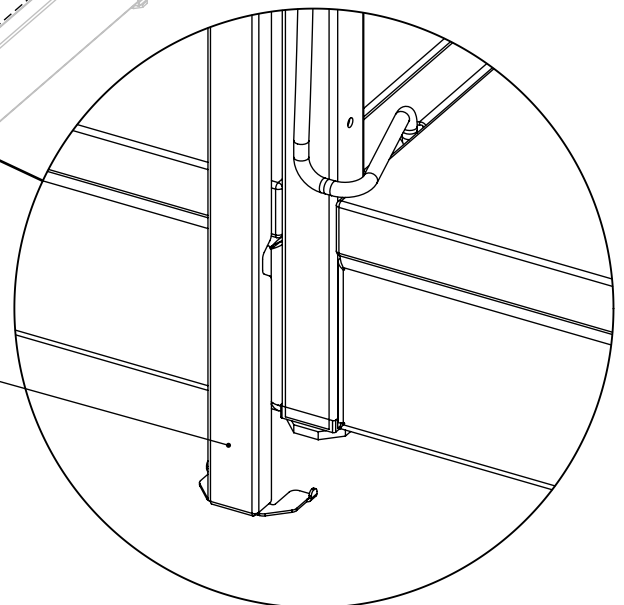

Example of possible wire routing.
Beispiel möglicher Verkabelung.
Exemple d'acheminement possible
des câbles.

2

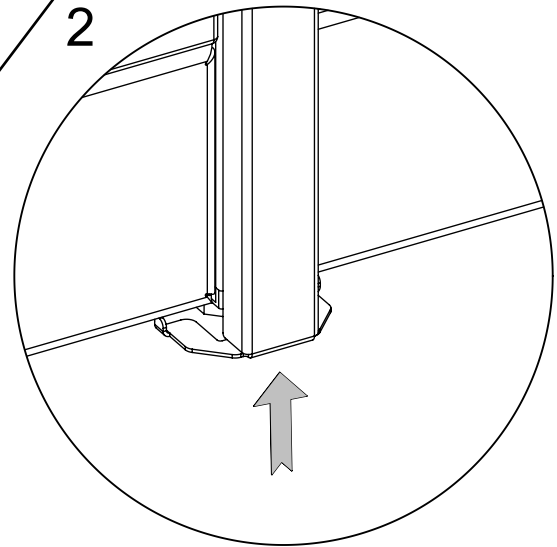
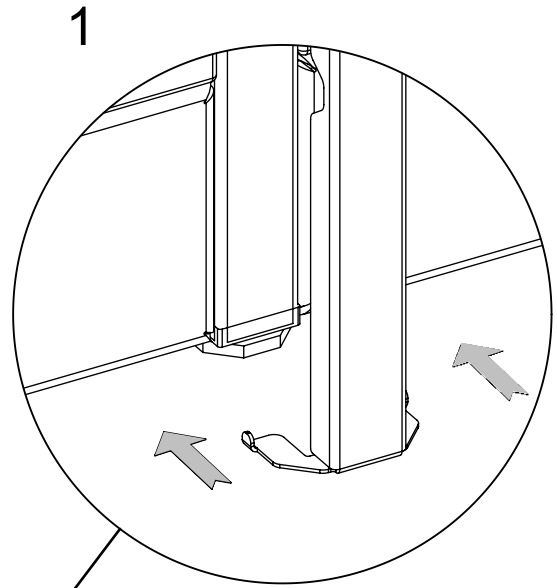
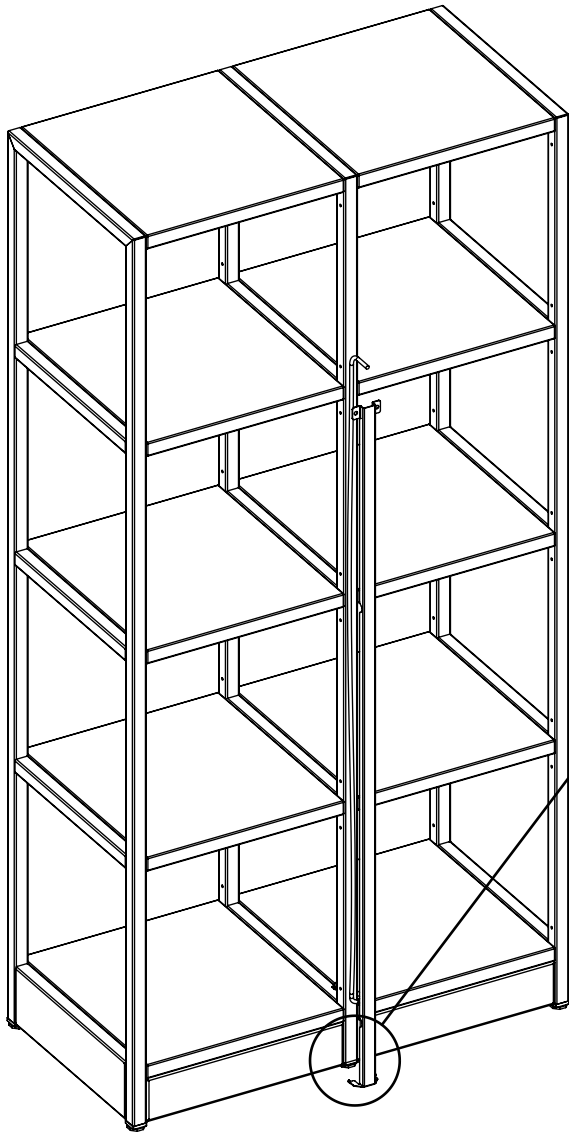

i Hitch mounting pins to the plinth
Die Montagepins am Sockel einhaken
Fixer les broches de montage à la plinthe

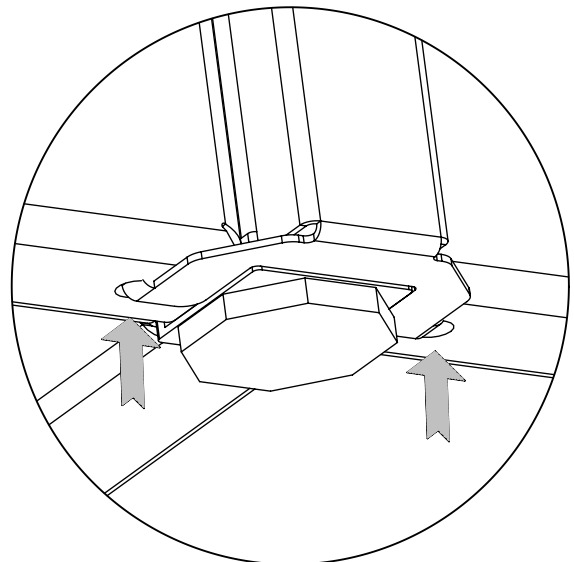

3

